

pasquali

ERA 9.40



CON ERA 9.40 TANTI VANTAGGI IN PIÙ

pasquali

PRINCIPALI OPTIONAL

PTO ventrale, soll. posteriore a sforzo controllato, sollevatore anteriore con PTO anteriore

MOTORE LOMBARDINI

4 cilindri da 35 HP.

TRAZIONE A 4 RUOTE MOTRICI

con trazione anteriore disinseribile.

CAMBIO SINCRONIZZATO A 24 VELOCITÀ

12 AV + 12 RM con inversore sincronizzato.

PTO INDIPENDENTE

a 540 giri/min e sincronizzata con il cambio.

SOLLEVATORE IDRAULICO POSTERIORE

con capacità di sollevamento di 700 kg.

BLOCCAGGIO DIFFERENZIALE POSTERIORE

PASSO CORTO E STERZO IDROSTATICO

garantiscono raggi di volta di soli 2,70 m.



		A Carreggiata min/max mm.	B Larghezza min/max mm.
Ant.	6.5/80-12	865 - 1109	1030 - 1274
Post.	250/80-18	865 - 1107	1105 - 1347
Ant.	23x8.50-12	959 - 1045	1167 - 1253
Post.	280/70-18	867 - 1065	1149 - 1347
Ant.	7.00-12	925 - 1109	1120 - 1304
Post.	300/70-20	873 - 1227	1159 - 1513
Ant.	25x8.50-14	961 - 1017	1174 - 1230
Post.	36x13.50-15	991	1372

TABELLA DIMENSIONI ERA (mm):

	C	D	E	F	G	H max
ERA 9.40	316	1553	730	2599	252	1940

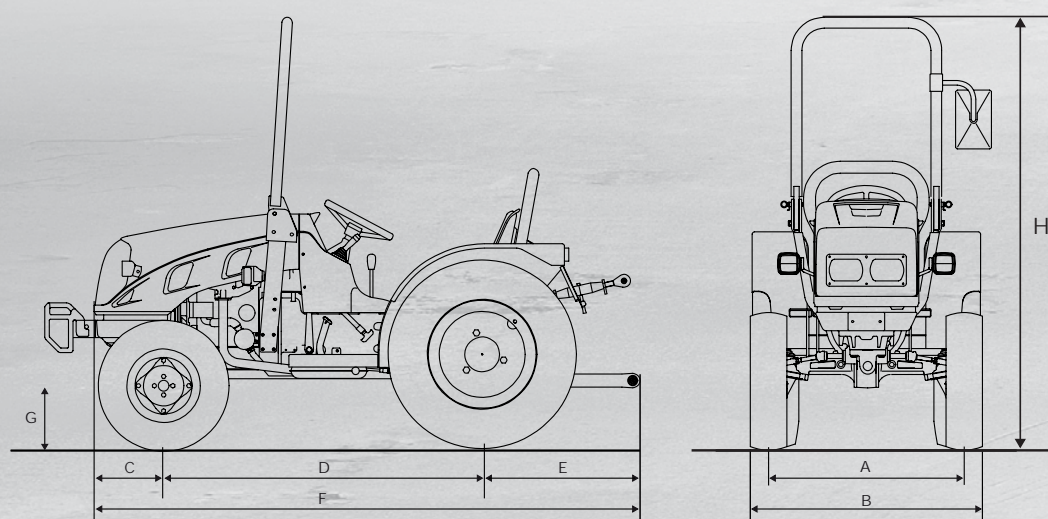

	ERA 9.40
TELAIO	Rigido a ruote sterzanti
MOTORE	Diesel iniezione indiretta
Casa costruttrice	Lombardini
Tipo	LDW 1404
N° cilindri	4
Cilindrata cc	1372
Aspirazione	Naturale
Potenza kW/HP	25,3 / 34,4
Regime nominale (giri/min)	3400
Coppia motrice massima (Nm/giri.min)	83 / 2200
Raffreddamento	Acqua
Capacità serbatoio (lt.)	26
TRASMISSIONE	Cambio sincronizzato a 24 velocità: 12 AV e 12 RM con inversore sincronizzato
FRIZIONE	Bidisco con comando a pedale per il cambio - Manuale per la PTO
BLOCCAGGIO DIFFERENZIALE	Posteriore con comando meccanico
ASSALE ANTERIORE	Sterzante a portale con coppia conica motrice e riduttori laterali a cascata
ASSALE POSTERIORE	Con riduttori epicicloidali
TRAZIONE	Quattro ruote motrici con trazione anteriore disinseribile
PRESA DI FORZA POSTERIORE	Indipendente dal cambio, 540 giri/min. e sincronizzata con l'avanzamento
Comando d'inserimento	Meccanico
IMPIANTO IDRAULICO	
Portata idraulica all'idroguida, al sollevatore ed i distributori (l/min)	21,7
Pressione idraulica massima (bar)	110
DISTRIBUTORI	A comando meccanico
Posteriori (standard)	1 doppio effetto
Posteriori (in aggiunta)	1 semplice effetto e 1 doppio effetto flottante oppure 2 doppio effetto (Sollevatore a martinetti) 1 semplice effetto e 1 doppio effetto (Sforzo controllato)
IMPIANTO ELETTRICO	Tensione: 12 V - Batteria: 45 Ah - Alternatore: 30 A
SOLLEVATORE POSTERIORE	Standard: a due martinetti esterni - In opzione: a sforzo e posizione controllato
Bracci terzo punto	Attacchi normali cat. 1
Tiranti terzo punto	Con regolazione manuale
Capacità di sollevamento alle rotule Kg.	700
SOLLEVATORE ANTERIORE (in opzione)	Con PTO anteriore e ventrale a 2000 giri/min
SEDILE con cinture di sicurezza	Standard: sedile imbottito, ammortizzato, molleggio e posizioni regolabili - In opzione: sedile 'Kab Seating' con molleggio
FRENI DI SERVIZIO	A dischi multipli in bagno d'olio
Freno di stazionamento	Agente sui freni di servizio
STERZO	Con guida idrostatica agente sulle ruote anteriori
SICUREZZA	
Telaio di protezione (standard)	Anteriore omologato
STRUMENTAZIONE DI CONTROLLO	Cruscotto completo di: cronotachigrafo, termometro acqua, spia pressione olio ed avvisatore acustivo
PNEUMATICI (standard)	Anteriori: 6.5/80-12 * Posteriori: 250/80-18
In opzione:	Anteriori: 23x8.50-12 * Posteriori: 280/70-18 Anteriori: 7.00-12 * Posteriori: 300/70-20 Anteriori: 25x8.50-14 * Posteriori: 36x13.50-15 Garden
GANCIO DI TRAIÑO POSTERIORE (standard)	Regolabile in altezza
In opzione	Posteriori CEE
PESO IN ORDINE DI MARCIA	
Con telaio di protezione (kg)	890
ULTERIORI OPTIONAL	Volante registrabile, PTO ventrale a 2000 giri/min, Faro posteriore orientabile, Gancio di traino anteriore, Kit lampada rotante, Zavorre anteriori a cestello kg. 60, Zavorre per ruote posteriori kg. 45 cad.

I SERVIZI



RICAMBI

Una gamma completa di ricambi originali, garantiti direttamente dal costruttore.



ASSISTENZA

Un team di specialisti preparati e disponibili, per assicurare un servizio efficiente e risolutivo.



GARANZIA

Una precisa sicurezza per la soddisfazione del cliente: due anni di garanzia inclusa nel prezzo.



LUBRIFICANTI

Si raccomanda l'impiego di lubrificanti originali PowerLube.



MADE IN ITALY

BCS S.p.A.

Viale Mazzini, 161
20081 Abbiategrasso (Milano)
Tel. +39 02 94821
Fax +39 02 94960800
info@bcs-ferrari.it

www.pasqualiagri.it

